

Caratteristiche

Icematic introduce la nuova gamma di armadi di conservazione AG, nati per conservare al meglio ogni prodotto. Grande potenza, versatilità, facilità d'uso ed affidabilità sono le caratteristiche più importanti degli armadi AG.

- Comandi a membrana
- Nuova scheda elettronica con comandi soft touch: per regolare i set di lavoro ed accedere ad un menu completo di informazioni
- Modelli ventilati e statici, con bassa ed alta umidità
- Design ergonomico

OPTIONAL:

- Ruote
- USB recorder
- Versione pasticceria



Features

Icematic presents the new storage cabinets AG, born to preserve perfectly every product. Great power, versatility and extreme reliability are the most important features of the new AG line.

- Comandi a membrana
- New soft touch control panel to set every working cycle and to get more informations on the different parameters
- Fan assisted or static models, with high or low humidity
- Ergonomic design

OPTIONALS:

- Wheels
- USB recorder
- Pastry version

Temperatura esercizio - Working Temperature

-24°C / -10°C

Capacità - Capacity

max **26**

(Passo-Step 50 mm)
Trays Pastry 600 x 800 mm

max **54**

(Passo-Step 140 mm)
Bacinelle/Basin 360x165xH125

Caratteristiche - Features

| | |
|--|--------------------------------|
| Alimentazione Elettrica Power supply | 220-240 V / 1 / 50 Hz |
| Codice Prodotto Code number | AG100 |
| Lunghezza esterna Outside length | 770 mm |
| Profondità Depth | 1065 mm |
| Altezza esterna Height | 2080 mm |
| Volume netto Net volume | 615 l |
| Consumo annuo energia Annual Energy Consumption (kW) | 4358 |
| Indice efficienza energetica Energy Efficiency Index (IEE) | 96,8 |
| Classe prestazioni Class of use | G |
| Capacità Capacity 600 mm x 800 mm x H 20 mm | 26 |
| Regolazione passo Teglie Tray pitch regulation | 50 mm |
| Compressore Compressor | HERMETIC |
| Potenza Frigorifera Refrigeration Power (-10°C/+45°C) | 2263 W |
| Fluido refrigerante Refrigeration Fluid | 900 g - R404A (GWP3922) |
| Ton CO2 equiv. | 3.53 |
| Potenza assorbita Absorbed power | 1250 W - 7,5 A |
| Sbrinamento Defrost | Gas caldo - Hot gas |
| Peso netto/lordo net/gross Weight | 169/182 kg |
| Dati spedizione Shipment data | 810 x 1080 x 2200 - 182 Kg ca. |
| Accessori in dotazione - Supplied Accessories | |
| Coppia Guide Pairs of Slides PAST. | 5 |

Dimensioni- Dimensions

Vista frontale
Front view

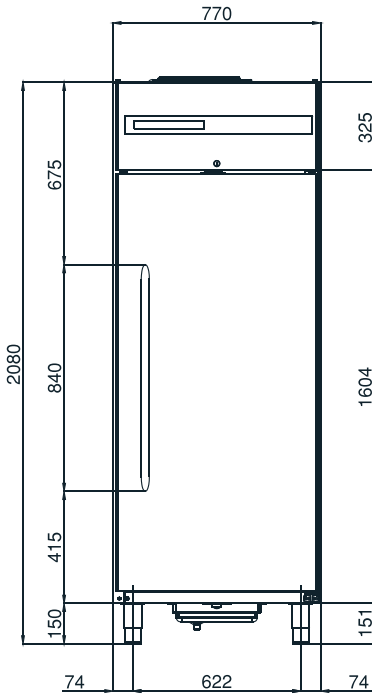

Vista laterale
Lateral view

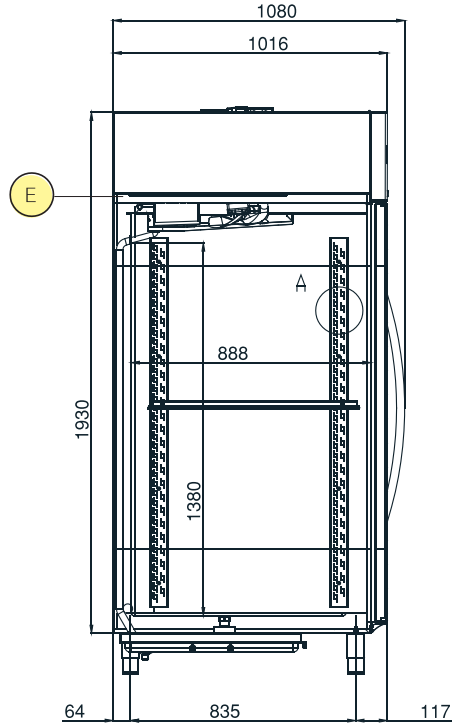

Vista superiore
Top view

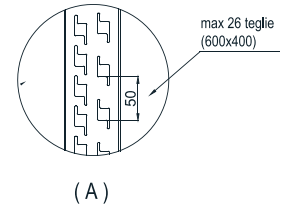
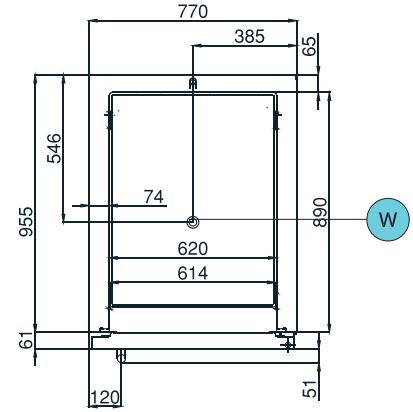

E ALIMENTAZIONE ELETTRICA
ELECTRICAL CABLE SUPPLY

W SCARICO ACQUA
DRAINAGE DISCHARGE



con valvola termostatica
with thermostatic valve

Quadro comandi / Control panel

