

FACONNEUSE VERTICALE

TREGOR PPR (Pré-laminage Progressif Réglable)

CARACTERISTIQUES

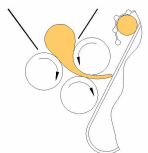

Système de pré-laminage et laminage entre 3 rouleaux : PPR (Pré-laminage Progressif et Réglable). Progressivité du pré-laminage s'ajustant automatiquement en fonction du réglage du laminage.

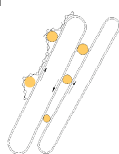

Système d'allonge entre deux tapis en mouvement (machine compact). Bonne allonge, les pâtons font beaucoup de tours dans la machine et sont bien enroulés.

Démontage des 2 tapis en 25 mm dont 5 mm pour le tapis arrière :

- Maintenance plus facile.
- Coût des interventions plus faible pour le client.
- Gain de temps pour le technicien.

Flancs en aluminium alimentaire de 12 mm garantissant le maintien des réglages usines fondamentaux tels que :

- Le parallélisme entre les rouleaux.
- Le pincement et l'angle entre les 2 tapis.

Goulotte de sécurité rabattable, et démontage des grattoirs par déclipage :

- Facilité d'accès pour l'entretien.
- Facilité de démontage des grattoirs pour le nettoyage.
- Entretien plus facile, plus grande longévité des rouleaux.



2 sélecteurs à pointeaux pour le réglage du laminage et de l'allonge : Cela autorise une grande précision et une fiabilité des réglages.

Tapis de laine tissée, tramée de 7 mm d'épaisseur : Meilleur façonnage et meilleur aspect des pâtons façonnés ainsi qu'une bonne tenue des tapis pendant le façonnage et plus grande longévité de ceux-ci.

UTILISATION

Machine pour laminer et façonner des pâtons d'un poids de 50 grammes à 1 450 grammes. Cadences de production : jusqu'à 1 800 pièces par heure en fonction du poids des pâtons (environ 1500 baguettes par heure).

OPTIONS

Pointop® : Pour le façonnage de baguettes et pains à bouts pointus.

Guide pains courts : Guide pour pains carrés, hot dog, pains courts.

Commande à gauche (à préciser à la commande).

Chariot sur roulette en Inox

Tapis d'alimentation : conseillé pour une alimentation par balancelle).

Kit d'adaptation sur tapis d'évacuation déjà existant.

PRESENTATION



- 1—Réglage de l'allonge.
- 2—Réglage du laminage.
- 3—Goulotte de sécurité.
- 4—Tapis de contretable.
- 5—Commutateur 0 / 1 / Start.
- 6—Tapis formeur (léger ou lourd).
- 7—Introduction du kit *Pointop*[®] et *Rolls-coup*[®].

POIDS — COLISAGE

Poids net : 165 Kg

Emballage sur palette avec caisse carton :

Poids brut : 180 Kg

Dimensions (Longueur X Largeur X Hauteur) :
1,05m X 0,90m X 0,90m.

Emballage sur palette avec caisse bois () :*

Poids brut : 230 Kg

Dimensions (Longueur X Largeur X Hauteur) :
1,05m X 0,90m X 0,90m.

(*) Caisse pleine maritime, bois non traité

HYGIENE — SECURITE

La façonneuse TREGOR TRADITION est conforme :

- à la directive machine 89/392 CEE.
- au code du travail.

ENCOMBREMENT

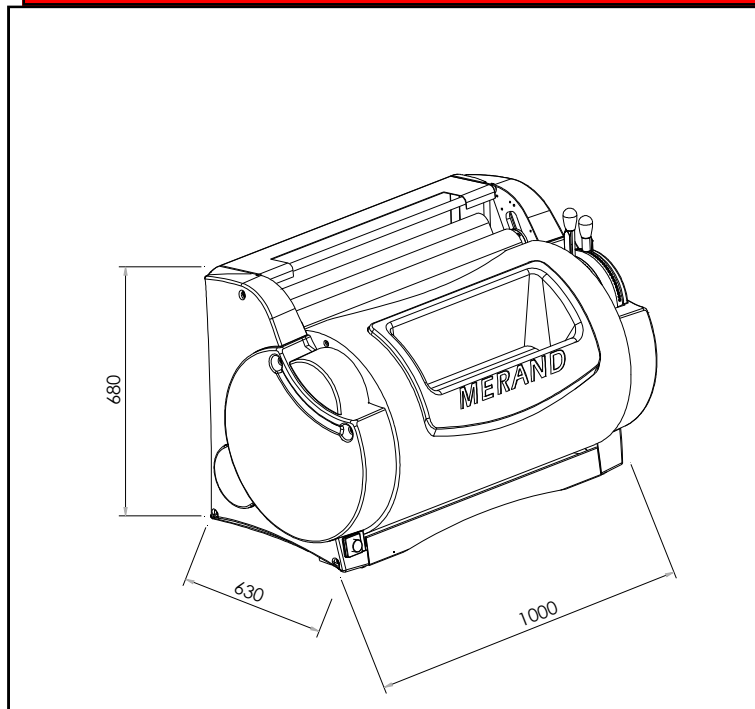

Profondeur tablette tirée : 830 mm

Hauteur de la goulotte sans tapis d'alimentation : 375 mm

Empattement des supports fixations façonneuse sur chariot ou tapis d'évacuation : 830 mm

CARACTERISTIQUES

- 380 Volts / 50 Hz / 0,55Kw / 1,75 A
- 380 Volts / 60 Hz / 0,55 Kw / 1,75 A
- 220 Volts / 50 Hz / 0,55 Kw / 2,90 A
- 220 Volts / 60 Hz / 0,55 Kw / 2,90 A

Alimentation : câble de 4m avec prise mâle TRI + T +N

Vitesse de rotation moteur :

- 880 Tr/mn en 50 Hz
- 1080 Tr/mn en 60 Hz