

FACONNEUSE HORIZONTALE

Modèle ARMOR I

UTILISATION

- Ensemble pour façonner des pâtons de 200gr à 2kg.
- Cadences de production : jusqu'à 2000 pâtons par heure en fonction du poids des pâtons.
- Possibilité de découpe pour obtenir des petits pains de forme allongée.

CARACTERISTIQUES

Tapis d'alimentation avant

Facilite l'introduction des pâtons dans le système de laminage en augmentant la capacité de production et préparant la pâte au laminage

Système de pré-laminage et laminage (dont Alveo+®) :

Un laminage progressif pour un meilleur façonnage (1 rouleau de pré-laminage Alveo+® pour conserver la structure alvéolaire de la mie en limitant le dégazage, et 4 rouleaux de laminage).

Tapis d'Alimentation pour une meilleure introduction des pâtons dans le laminage.

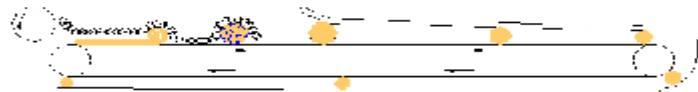

Système d'allonge :

- Allonge sur table fixe sans échauffement de la pâte.

1 Volant indicateur et 2 leviers pour le réglage du laminage et de l'allonge :

Grande précision des réglages
Fiabilité des réglages dans le temps.

Flanc en aluminium de 12 mm garantissant le maintien des réglages usines fondamentaux tels que :

- Alignement du rouleau laminoir par rapport au tapis coursier.
- Parallélisme du tapis coursier par rapport à la table fixe.

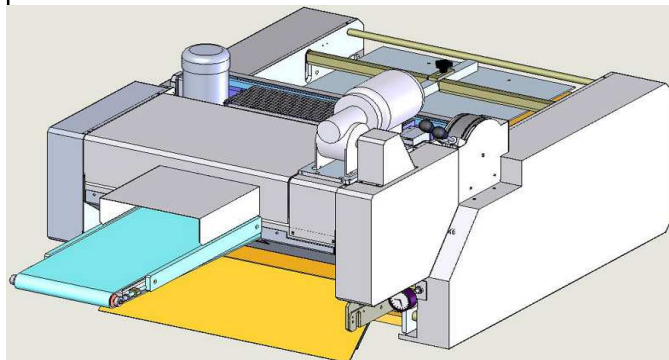

Kit formeur pour bouts pointus Pointop® :

Se glisse facilement entre le tapis de la façonneuse et la table fixe pour obtenir des baguettes ou pains à bouts pointus.

ACCESSOIRES / OPTIONS

Système de découpe petits pains : Rolls-coup® réglable (allonge d'une baguette puis découpe en 2, 3, 4 ou 6).

Guides latéraux pour découpe sans rognures

Farineur motorisé :

Fleurage des pâtons entre la Volute et la 1ère allonge pour éviter le collage et améliorer l'aspect final des pâtons façonnés.

PRESENTATION

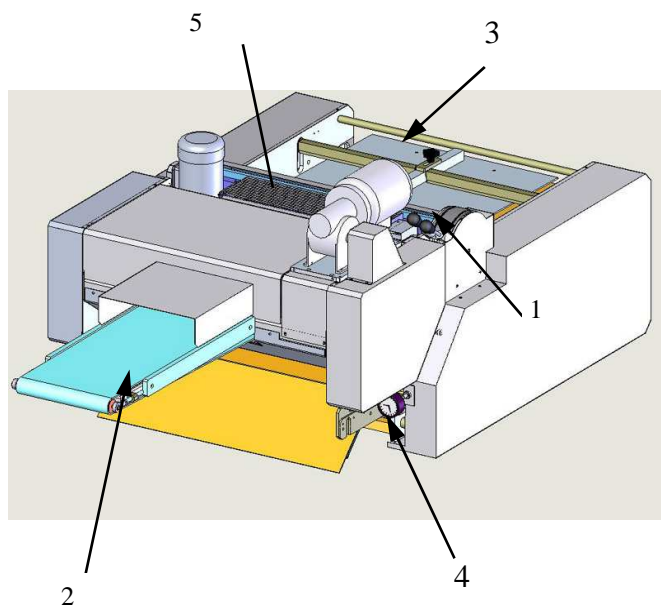

- 1— Réglage de la préallonge et du laminage.
- 2— Tapis d'alimentation.
- 3— Plateau de 1ère allonge.
- 4— Réglage de l'allonge.

ENCOMBREMENT

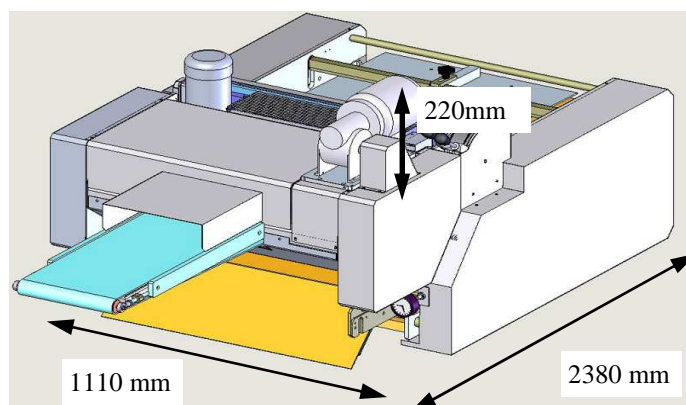

POIDS—COLISAGE

Poids net : 325 Kg

Emballage sur palette avec caisse carton :

Poids brut : 350 Kg

Dimensions (Longueur X Largeur X Hauteur) :
2,5 m X 1,3 m X 1,1 m.

Emballage sur palette avec caisse bois () :*

Poids brut : 400 Kg

Dimensions (Longueur X Largeur X Hauteur) :
2,5 m X 1,3 m X 1.1 m.

(*) Caisse pleine maritime, bois non traité

CARACTERISTIQUES ELECTRIQUES

ARMOR I SEULE

- 380 Volts / 50 Hz / 1.1 Kw / 3.5 A
- 380 Volts / 60 Hz / 1.3 Kw / 3.5 A
- 220 Volts / 50 Hz / 1.1 Kw / 6 A
- 220 Volts / 60 Hz / 1.3 Kw / 6 A

Alimentation : câble de 4m avec prise mâle TRI + T+N

HYGIENE — SECURITE

La façonneuse ARMOR I est conforme :

- À la directive machine 2006/42/CE
- Au code du travail.

 **Mécapâte**
MERAND
Le Maître d'œuvre de la pâte

Distributed by :