

## Modèle **ARMOR U** et **dépose automatique**

### UTILISATION

- Ensemble pour façonner des pâtons de 200 gr à 2 kgs.
- Cadences de production : jusqu'à 2000 pâtons par heure en fonction du poids des pâtons.
- Possibilité de découpe pour obtenir des petits pains de forme allongée.
- Dépose automatique sur les filets de cuisson de toutes dimensions (maxi 800/1000) en option

### CARACTERISTIQUES

#### **Tapis d'alimentation avant.**

Facilite l'introduction des pâtons dans le système de laminage en augmentant la capacité de production et préparant la pâte au laminage.

#### **Système de pré-laminage et laminage (dont **Alvéo+®**)**

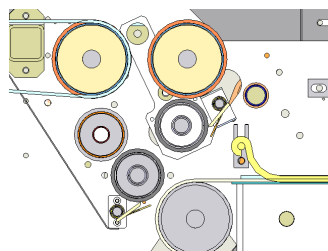

Un laminage progressif pour un meilleur façonnage (1 rouleau de pré laminage Alvéo+® pour conserver la structure alvéolaire de la mie en limitant le dégazage, et 4 rouleaux de laminage).

#### **Farineur motorisé :**

Fleurage des pâtons des pâtons entre la volute et la 1ère allonge pour éviter le collage et améliorer l'aspect final des pâtons façonnés

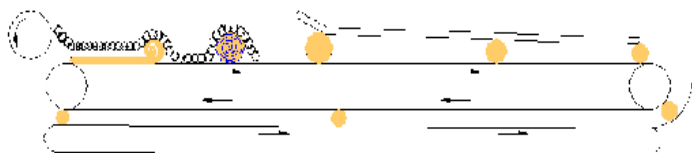

#### **2 Systèmes d'allonge :**

- Pour plus d'allonge et une meilleure régularité
- Allonge supérieure avec calibrage des pâtons.
- Allonge inférieure sur un tapis à 3 positions avec le système C2A (Contrôle assisté de l'allongement).



**Système de découpe petits pains **Rolls-coup®** réglable (allonge d'une baguette puis découpe en 2, 3, 4, 5 ou 6).**

Guides latéraux pour découpe sans rognures  
3 jeux de rolls coup sont inclus avec la machine.

#### **Réglage électrique du laminage et de l'allonge**

Grande précision des réglages et fiabilité des réglages dans le temps

#### **Système écarteur de petits pains façonnés (après l'opération de découpe).**

Evite que les pâtons ne soient collés entre eux dans

#### **Dépose automatique sur filets.**

Dimensions réglables pour accepter la plupart des tailles de filets mécanisables.

#### **Chargement dans les filets par un V de réalignement pneumatique.**

Assure le bon positionnement des pâtons façonnés (ou découpés) dans les filets.



#### **Kit formeur pour bouts pointus : **Pointop®****

Se glisse facilement entre le tapis de la façonneuse et la table fixe pour obtenir des baguettes ou pains à bouts pointus

### ACCESSOIRES — OPTIONS

- Centreuse : permet de centrer les pâtons façonnés pour la régularité de découpe et faciliter la scarification automatique

## PRESENTATION

## ENCOMBREMENT

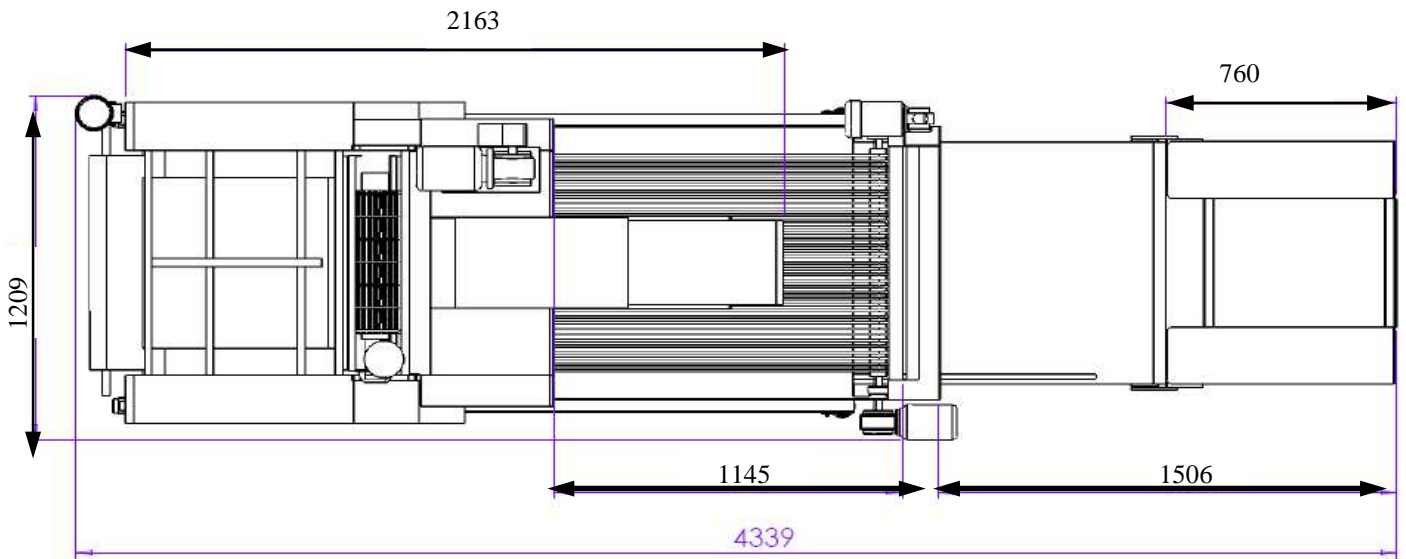

### ARMOR U SUR DEPOSE

## POIDS — COLISAGE

**ARMOR U SEULE**  
Poids net : 350 Kg

*Emballage sur palette avec caisse carton :*  
Poids brut : 375 Kg  
Dimensions (Longueur X Largeur X Hauteur) : 1,5 m X 1,4 m X 0,8 m.

*Emballage sur palette avec caisse bois (\*) :*  
Poids brut : 425 Kg  
Dimensions (Longueur X Largeur X Hauteur) : 1,5 m X 1,4 m X 0,8 m.  
(\* ) Caisse pleine maritime, bois non traité

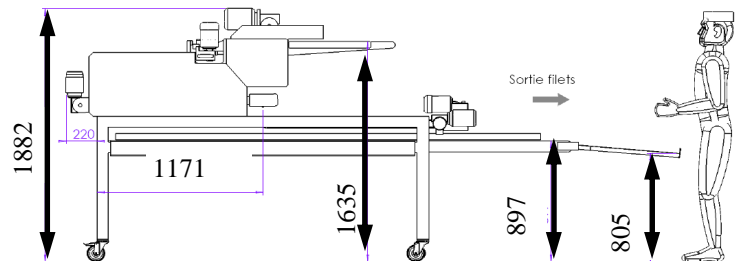

## CARACTERISTIQUES ELECTRIQUES

- ARMOR U SEULE
- 380 Volts / 50 Hz / 1.4 Kw / 4.6 A
- 380 Volts / 60 Hz / 1.7 Kw / 4.6 A
- 220 Volts / 50 Hz / 1.4 Kw / 8 A
- 220 Volts / 60 Hz / 1.7 Kw / 8 A

## HYGIENE — SECURITE

La façonneuse Armor Universelle est conforme :

- à la directive machine 2006/42/CE
- Au code du travail.

 **MÉRAND**  
Le Maître d'œuvre de la pâte

Distribué par :