

# FACONNEUSE HORIZONTALE

## Modèle **ARMOR ABS ALLONGE PLUS**

### UTILISATION

- Machine pour laminer et façonner des pâtons.
- Poids de 50 grammes à 2 000 grammes.(\*)
- Cadences de production (\*) : jusqu'à 1 800 pièces par heure en fonction du poids des pâtons (pour des pains de 350 grammes).

(\*) : Informations données à titre indicatives pouvant varier en fonction de la nature de la pâte.

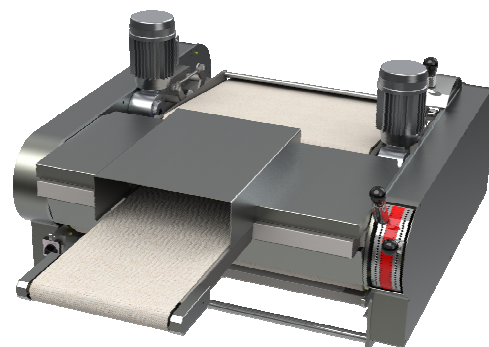

### CARACTERISTIQUES

**Deux rouleaux pour un meilleur résultat. Un rouleau *Alvéo+®* de pré-laminage + un rouleau de laminage.**

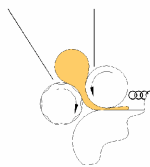

**2 systèmes d'allonge pour plus d'allonge et une meilleure régularité**

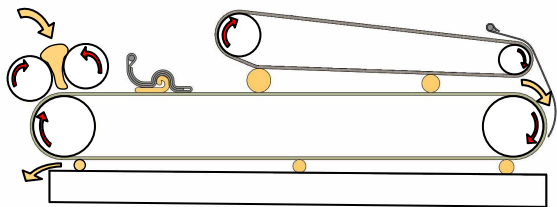

- Allonge supérieure sous tapis motorisé inversé
- Allonge inférieure sur table fixe

**Goulotte de sécurité escamotable, et démontage des grattoirs par déclipsage :**

- Facilité d'accès pour l'entretien.
- Facilité de démontage des grattoirs pour le nettoyage.
- Entretien plus facile, plus grande longévité du rouleau.

**Flancs en aluminium de 8 mm garantissant le maintien des réglages usines fondamentaux tels que:**

- Alignement du rouleau lamineur par rapport au tapis coursier.
- Parallélisme du tapis coursier par rapport à la table fixe.

**Carters en inox**

#### **Tapis d'alimentation avant**

Facilite l'introduction des pâtons dans le système du laminage en augmentant la capacité de production et préparant la pâte au laminage

#### **Tapis coursier en laine sur trame synthétique de 5 mm d'épaisseur (largeur : 750 mm) :**

- Meilleur façonnage et meilleur aspect des pâtons.
- Bonne tenue des tapis pendant le façonnage et plus grande longévité de ceux-ci.

#### **3 sélecteurs à pointeaux pour le réglage du laminage et de l'allonge :**

- Grande précision des réglages.
- Fiabilité des réglages dans le temps.

#### **Système de transmission silencieux :**

Garantie d'un très faible niveau sonore en fonctionnement (Niveau de pression acoustique d'émission pondérée A et moyenné sur le temps est inférieur à 70 dB).

### ACCESSOIRES — OPTIONS

- Guides pour pains carrés, pains de mie, pains courts, ...
- Système Rolls-coup® (pour découper les baguettes en 2, 3, 4 ou 6).
- Système Pointop® (façonnage de baguettes et pains courts avec bouts pointus).
- Chariot sur roulettes (Inox).
- Commande à gauche

## PRESENTATION

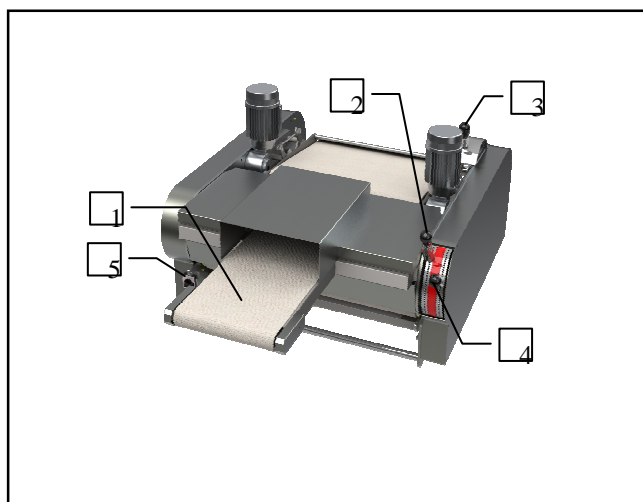

1. Tapis d'alimentation
2. Réglage rouleau de laminage
3. Réglage tapis d'allonge +
4. Réglage plateau deuxième allonge
5. Commutateur de mise en marche

## POIDS — COLISAGE

Poids net : 140 Kgs

*Emballage sur palette avec caisse bois (\*) :*

Poids brut : 250 Kgs

Dimensions (Profondeur x Largeur x Hauteur) :  
1,30 m x 1,86 m x 0,84 m.

(\*) Caisse pleine maritime, bois non traité

## HYGIENE — SECURITE

La façonneuse ARMOR ABS est conforme :

- à la directive machine 2006/42/CE
- Au code du travail.

## ENCOMBREMENT

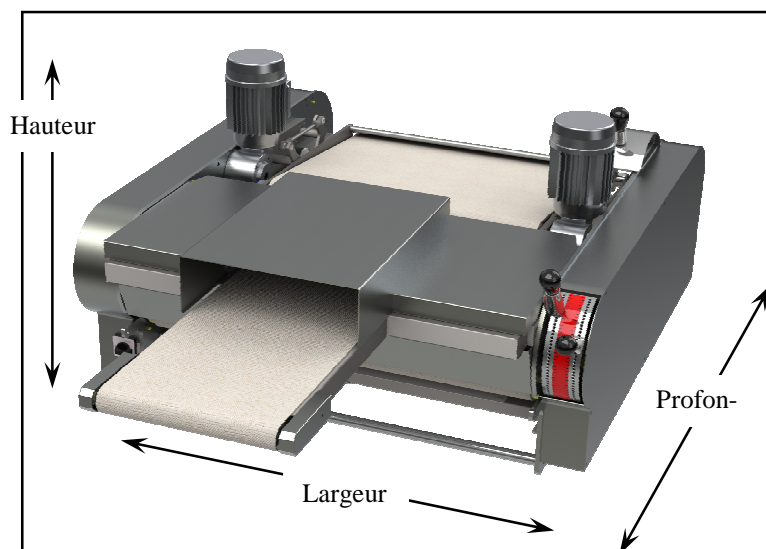

### ARMOR ABS ALLONGE PLUS SEULE

Largeur :	98cm
Profondeur :	150cm
Hauteur sans chariot :	56cm
Hauteur avec chariot :	142cm

## CARACTERISTIQUES ELECTRIQUES

- 380 Volts / 50 Hz / 0,55Kw / 1,85A
- 380 Volts / 60 Hz / 0,65Kw / 1,85A
- 220 Volts / 50 Hz / 0,55Kw / 3,15A
- 220 Volts / 60 Hz / 0,65Kw / 3,15A

 **Mécapâte**  
**MERAND**  
Le Maître d'œuvre de la pâte

Distribué par :